

CHAVE CB-1007 / CB-1008

CHAVE DE NÍVEL TIPO BÓIA

ESPECIFICAÇÕES:

CARACTERÍSTICAS ELÉTRICAS :

120 VCA: 20A com carga resistiva ou 1CV

250 VCA: 15A com carga resistiva ou 3CV

RESISTÊNCIA DE ISOLAMENTO: mínimo de 1.000 megaohms.

RIGIDEZ DIELÉTRICA: 1.000V(RMS) para 1 minuto (mínimo).

TEMPERATURA DE OPERAÇÃO: máximo de 60°C.

MATERIAL DA BÓIA: polietileno

CORPO EM AÇO COM PINTURA ELETROSTÁTICA.

REFERÊNCIAS

CB-1007 - Reservatório inferior (desliga no limite inferior)

CB-1008 - Reservatório superior (desliga no limite superior)

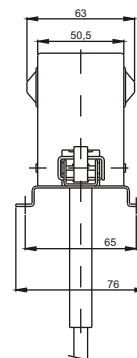
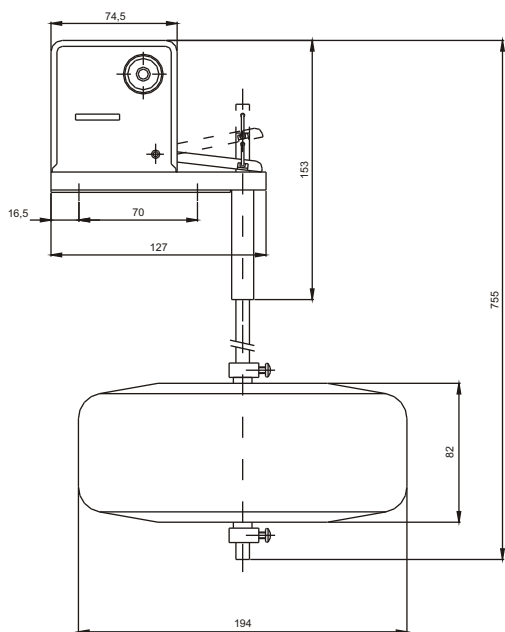

OBS.: - comprimento da haste - 70 cm.
(outras medidas sob consulta).
- não deve ser utilizado em líquidos inflamáveis.

OPÇÕES

SV - sem haste

SB - sem bóia

ESQUEMA DE LIGAÇÃO

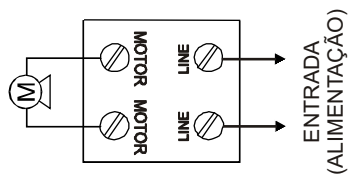

BARRA DE CODIFICAÇÃO

□ □ □ □ □ □ □ □ / □ □
Referência opções
SV / SB